

# Gebrauchsanweisung / Instruction for use

## fina . finasoft

Design: Wolfgang C. R. Mezger

### Modelle / Models

**fina** 6490, 6490/A, 6492, 6492/A, 6494, 6494/A \*

**finasoft** 6722, 6722/A, 6722/AG, 6732, 6732/A, 6732/AG

**mit Sitzhöhenregulierung oder mit drehbarer Standsäule**  
**with seat height adjustment or with pivotable standing column**



- 1 Sitzhöhenregulierung** Indem Sie den rechten Hebel unter der Sitzfläche nach oben ziehen, können Sie die Sitzhöhe verstellen. Die ergonomisch richtige Sitzhöhe erreichen Sie, wenn die Füße flach auf dem Boden stehen und die Kniegelenke dabei einen rechten Winkel bilden.

**Seat height adjustment** Pull the right hand lever underneath the seat to adjust the height. Your feet should be flat on the floor and your knees at a right angle for the ergonomically correct seating position.



- 2 Drehbare Standsäule mit Rückstellautomatik**  
nicht höhenverstellbar

**Pivotable standing column with swing back mechanism**  
not height adjustable

\* Abbildungen können von Standardausführungen abweichen. / Pictures can differ from standard version.

# Gebrauchsanweisung / Instruction for use

## fina . finasoft

Design: Wolfgang C. R. Mezger

### Modelle / Models

finasoft 6724, 6724/A, 6724/AG, 6734, 6734/A, 6734/AG

mit Sitzhöhenregulierung, Einstellung des Rückengegedrucks  
und Arretierung der Rückenlehne  
with seat height adjustment, adjustment of back pressure  
and locking of back-rest

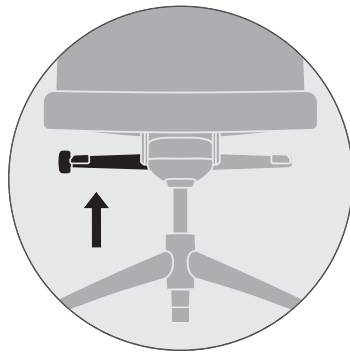

**1 Sitzhöhenregulierung** Indem Sie den rechten Hebel unter der Sitzfläche nach oben ziehen, können Sie die Sitzhöhe verstellen. Die ergonomisch richtige Sitzhöhe erreichen Sie, wenn die Füße flach auf dem Boden stehen und die Kniegelenke dabei einen rechten Winkel bilden.

**Seat height adjustment** Pull the right hand lever underneath the seat to adjust the height. Your feet should be flat on the floor and your knees at a right angle for the ergonomically correct seating position.

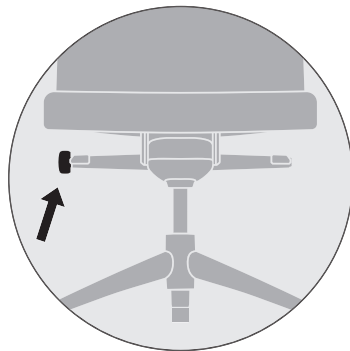

**2 Einstellung des Rückengegedrucks** Für ein ermüdungsfreies Sitzen können Sie die Mechanik auf Ihr Körpergewicht abstimmen. Hierzu drehen Sie das Handrad am rechten Hebel.

**Adjustment of back pressure** You can adjust the mechanism to your weight to achieve non-fatigue seating. For this adjustment please turn the handle on the lever on the right.

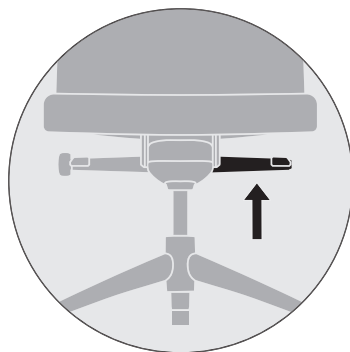

**3 Lösen der Rückenlehne** Lehnen Sie sich nach hinten und drehen Sie gleichzeitig den linken Hebel nach hinten bis zum Einrasten.

**Arretieren der Rückenlehne** Drehen Sie den linken Hebel nach vorne bis zum Einrasten.

**Releasing of back-rest** Lean back while simultaneously turning the left lever backwards until it locks.

**Locking of back-rest** Turn the left lever forward until it locks.