

cellular

Montageanleitung
Design: Archirivolto

Vielen Dank, dass Sie sich für ein Brunner Qualitätsprodukt der Serie cellular entschieden haben. Die vielseitig einsetzbaren Loungemöbel der Serie cellular dienen zur Gestaltung kleiner Rückzugsorte und Arbeitsplätze im Großraum und in Wartezonen. Sessel und Bank sind mit und ohne Panel erhältlich und lassen sich daher vielfältig einsetzen.

Durch den 60°-Winkel der Arbeits- und Loungezellen lassen sich diese zu spannenden Gruppen im Raum anordnen, entweder linear in wechselnder Aufstellung oder auch im Kreis. Die frei platzierbaren Beistelltische sind die optimale Ergänzung zur Serie.

Bei Bestellung eines Polstersessels, Worktables oder eines Stehtisches mit Panels, müssen Sie die Panels vor Ort montieren. Die folgende Montageanleitung erklärt Ihnen alle wichtigen Komponenten und unterstützt Sie dabei, Ihr cellular Loungemöbel einfach und bequem zu montieren.

CELLULAR MONTAGEANLEITUNG

Inhaltsverzeichnis

- 4 Lounge-Elemente mit Panels**
- 5 Lieferumfang Polstermöbel mit Panels**
- 7 Montageanleitung Polstersessel und Panels**
- 10 Lieferumfang Worktable oder Stehtisch mit Panels**
- 11 Montageanleitung Worktable oder Stehtisch mit Panels**
- 14 Zusatzinformationen**
 - 14 Allgemeine Informationen zum Aufbau
 - 14 Empfehlung Montagewerkzeug
 - 14 Pflegehinweise
- 15 Hinweise
- 15 Impressum

LOUNGE-ELEMENTE MIT PANELS



LIEFERUMFANG POLSTERSESSEL MIT PANELS

Im Lieferumfang enthalten:

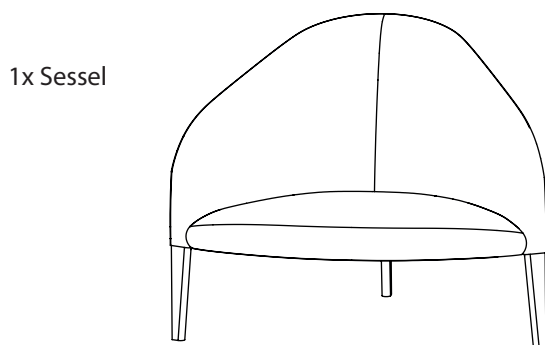
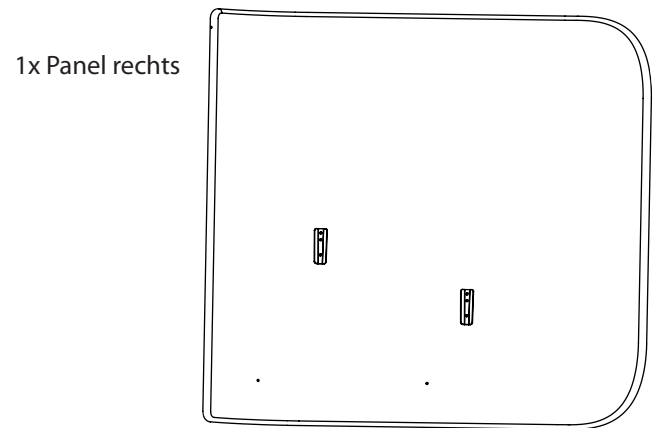
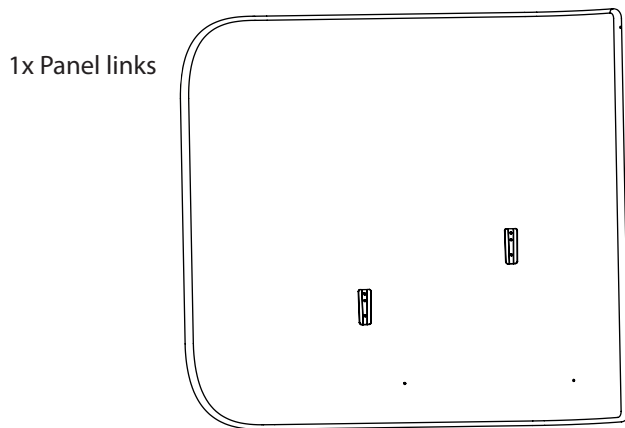
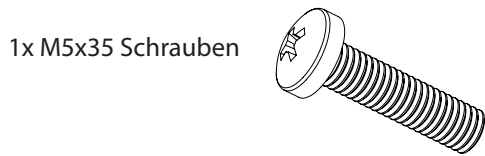
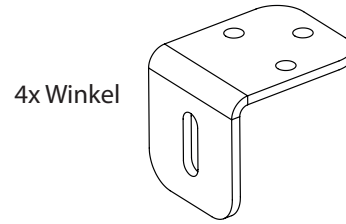

MONTAGEANLEITUNG POLSTERSESSEL MIT PANELS

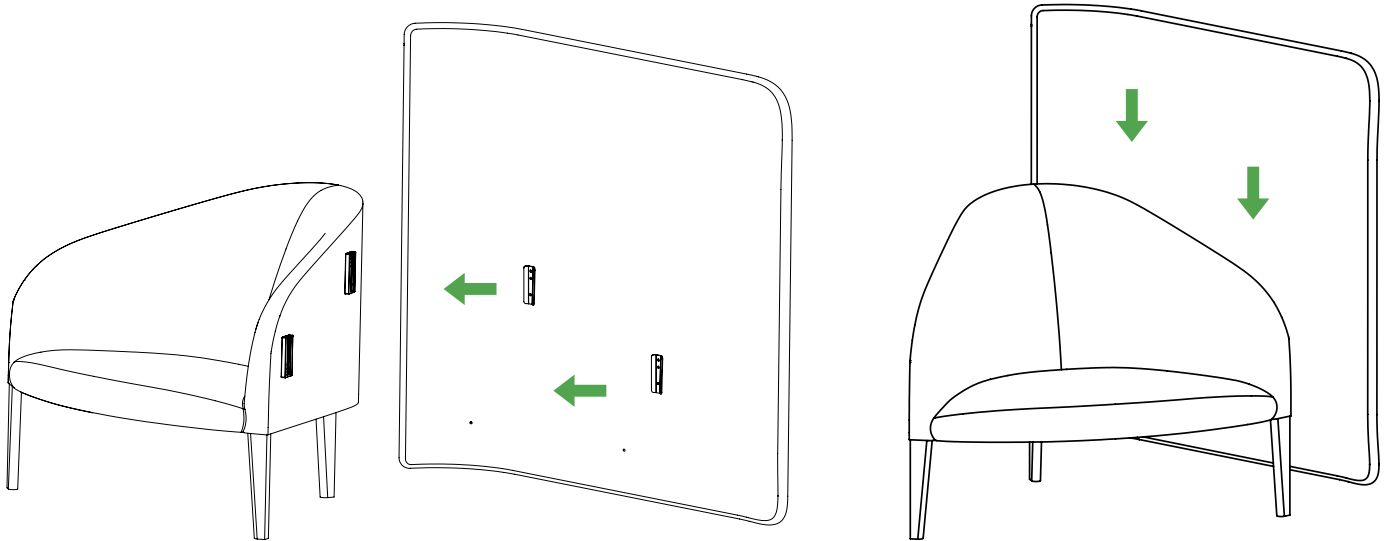

MONTEGESCHRITT 1

Hängen Sie das rechte Panel in die vormontierte Vorrichtung auf der rechten Rückseite des Polstersessels ein, ohne es anschließend herunterzudrücken.

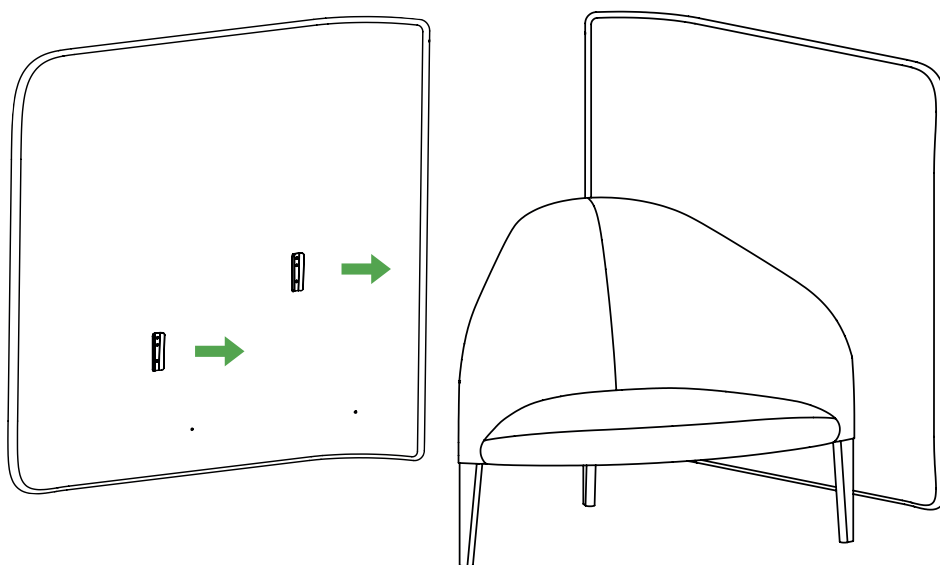

MONTAGESCHRITT 2

Hängen Sie nun ebenfalls das linke Panel in die dafür vorgesehene Vorrichtung auf der linken Rückseite des Polstersessels ein, ohne es anschließend herunterzudrücken.

MONTAGEANLEITUNG POLSTERSESSEL MIT PANELS

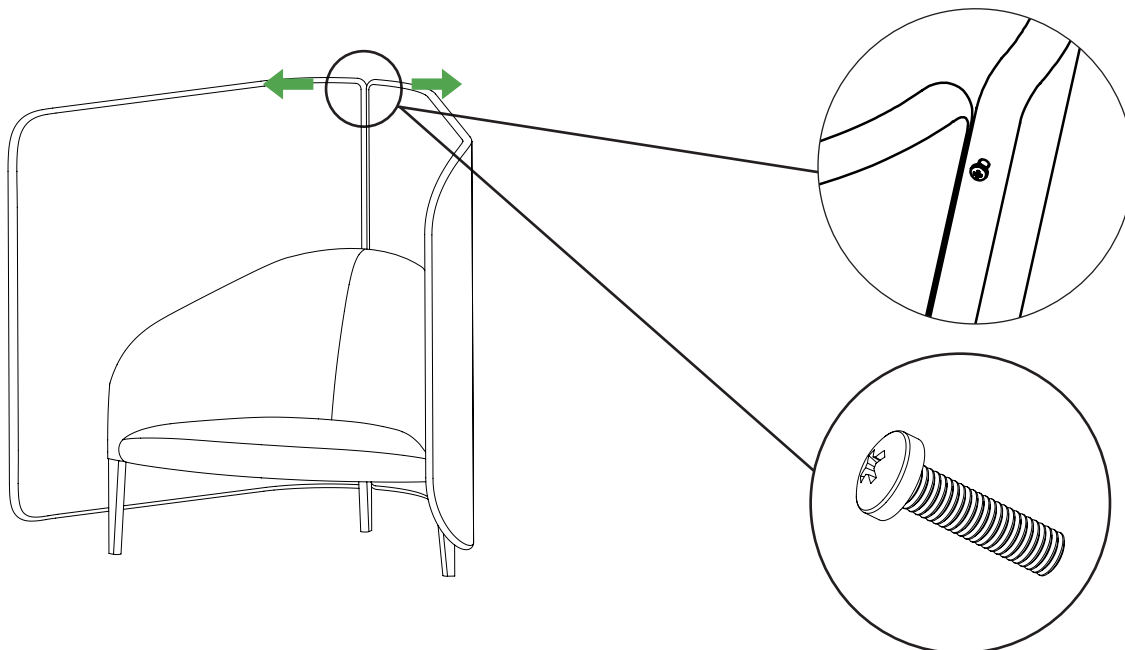

MONTAGESCHRITT 3

Schieben Sie nun die beiden oberen Kanten der Panels leicht auseinander, positionieren Sie die M5x35 Schraube am dafür vorgesehenen Gewinde des linken Panels und ziehen Sie die Schraube entsprechend fest.

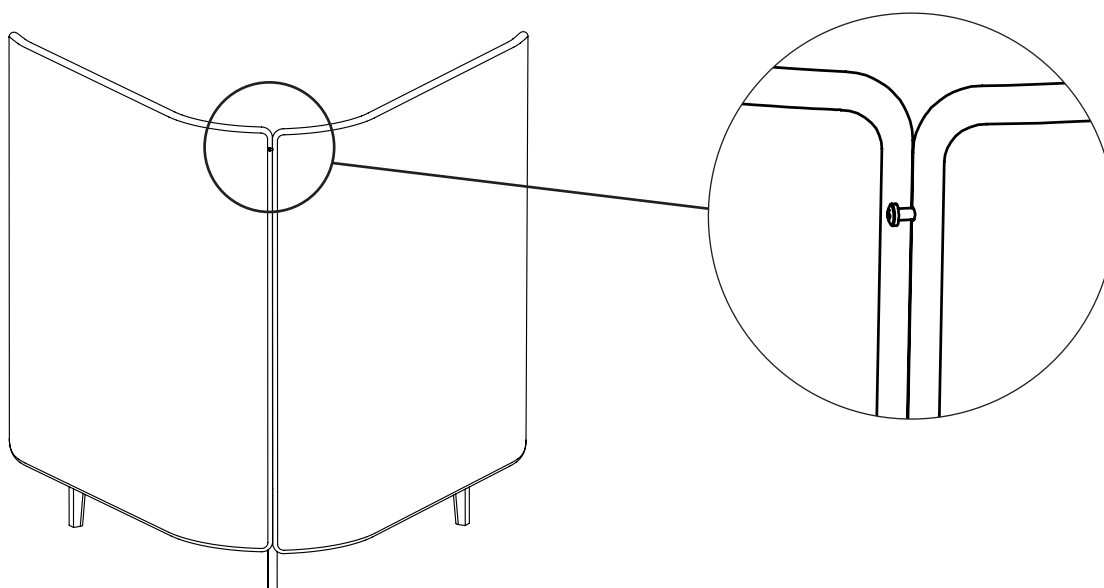

MONTAGESCHRITT 4

Heben Sie nun das rechte Panel leicht an und hängen die Schraube des linken Panels in die Vertiefung des rechten Panels ein, um beide miteinander zu verbinden.

MONTAGEANLEITUNG POLSTERSESSEL MIT PANELS

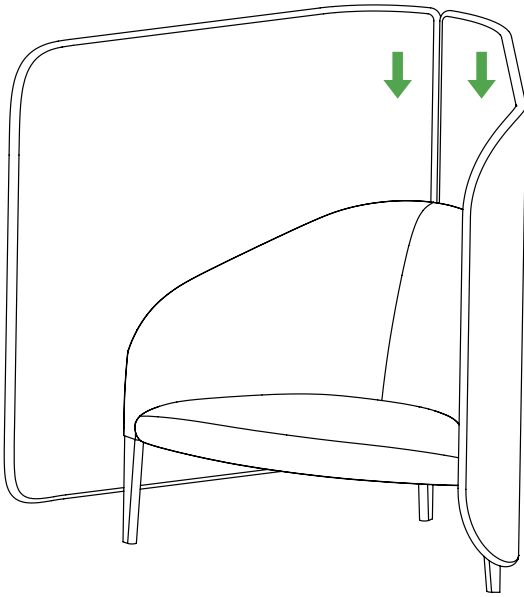

MONTAGESCHRITT 5

Drücken Sie nun beide Panels nach unten, um diese in den Vorrichtungen am Polstersessel einzurasten.

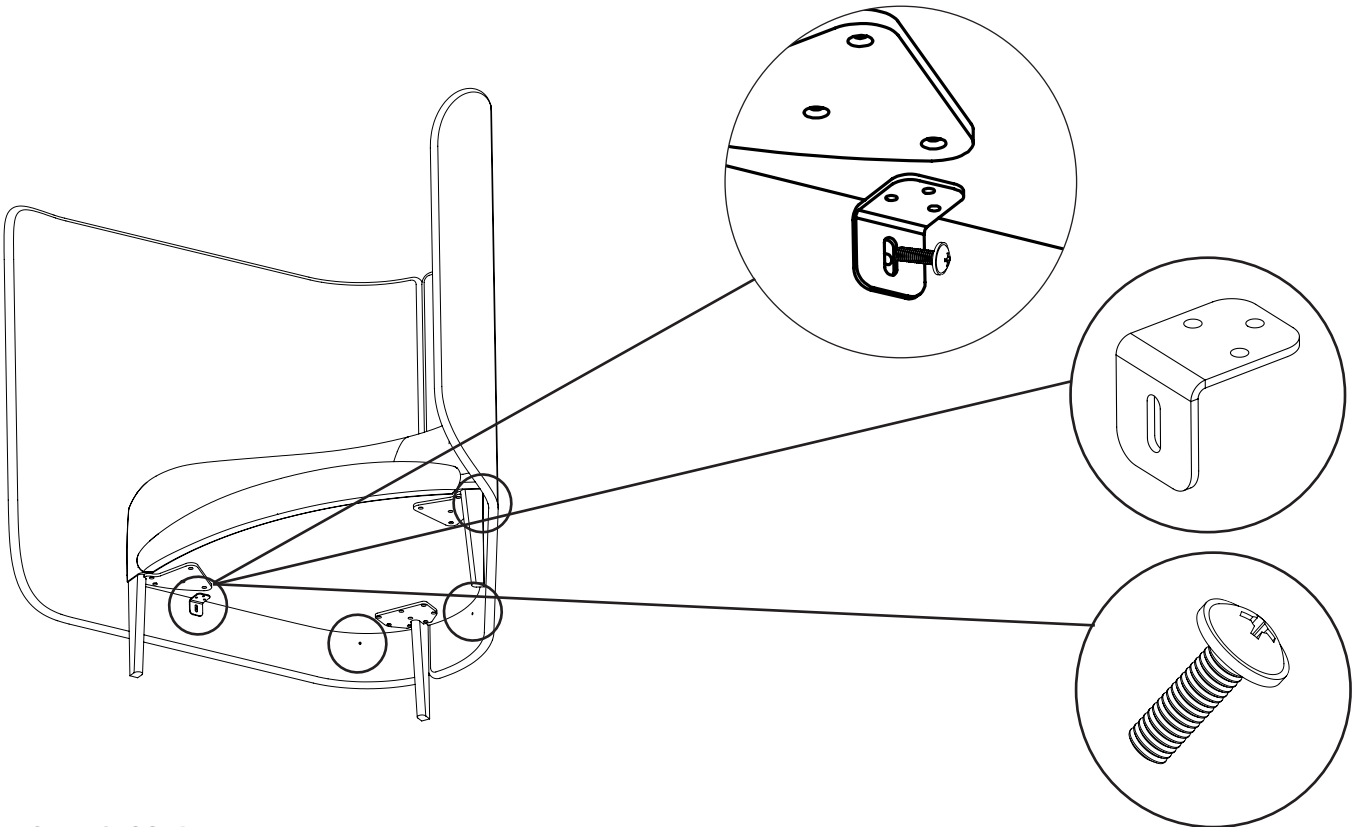

MONTAGESCHRITT 6

Kippen Sie nun den Polstersessel mit den Panels vorsichtig nach hinten und legen diesen auf einem weichen, sauberen Untergrund wie beispielsweise einer Decke ab. Positionieren Sie die vier Winkel an den vorgeschlagenen Positionen zwischen unterer Polsterkante und Panel und ziehen Sie diese mit einer M5x16 Schraube am Panel fest.

MONTAGEANLEITUNG POLSTERSESSEL MIT PANELS

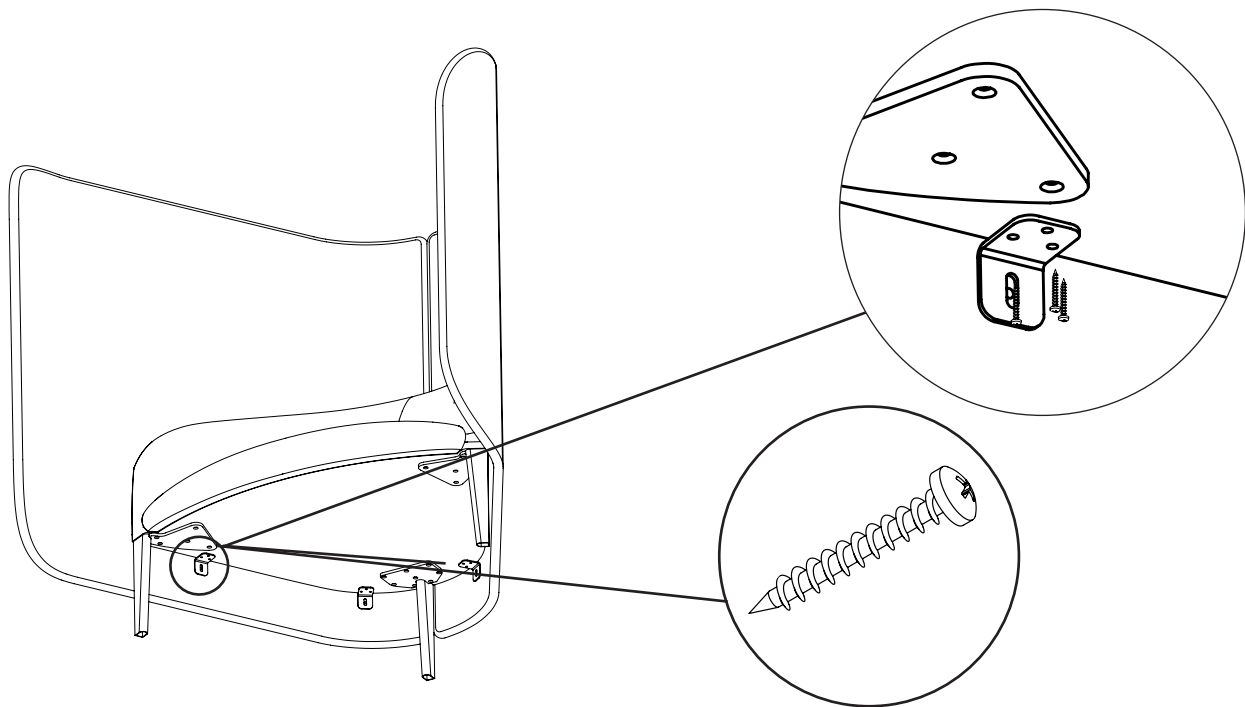

MONTAGESCHRITT 7

Drücken Sie nun das Panel seitlich an den Polstersessel und richten Sie den Winkel entsprechend am Polstersessel aus. Nun schrauben Sie die vier Winkel jeweils mit drei 5x30 Spax-Schrauben am Boden des Polstersessels fest. Befestigen Sie zuerst das erste Panel, bevor Sie mit dem zweiten Panel fortfahren.

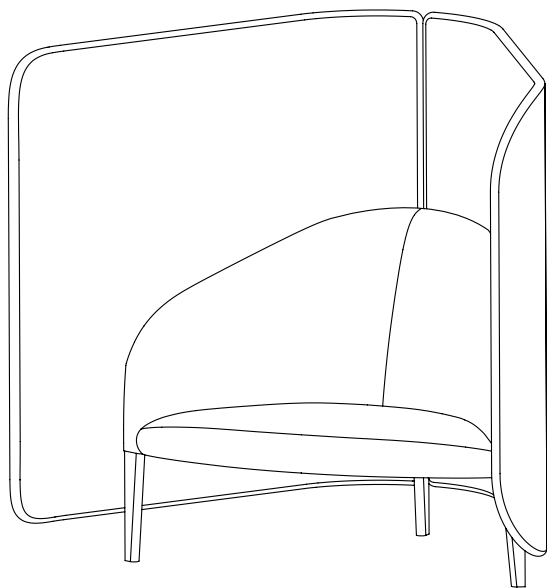

LIEFERUMFANG WORKTABLE UND STEHTISCH MIT PANELS

Im Lieferumfang enthalten:

4x M5x40 Schrauben

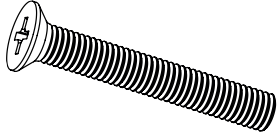

6x M5x20 Schraube

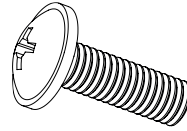

1x M5x35 Schrauben

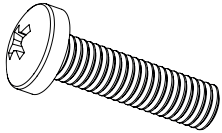

2x Kabelkanal
bei Elektrifizierung

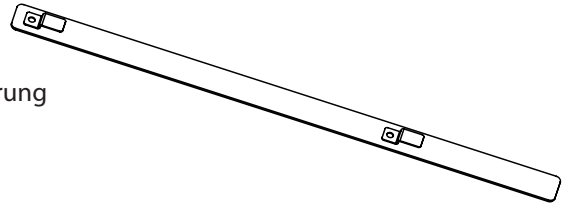

1x Panel links

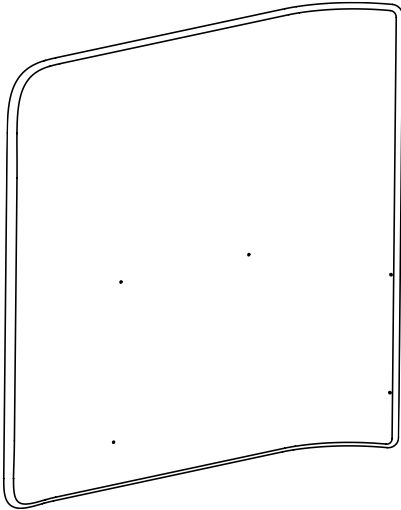

1x Panel rechts

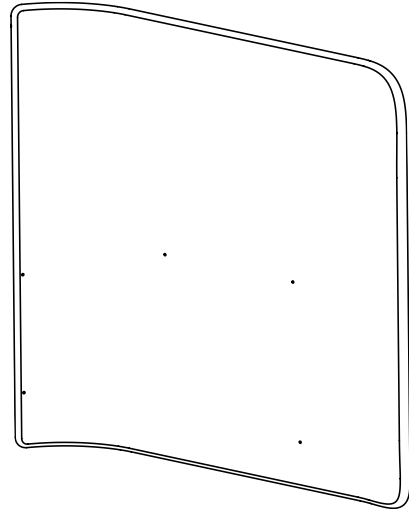

1x Stehtisch

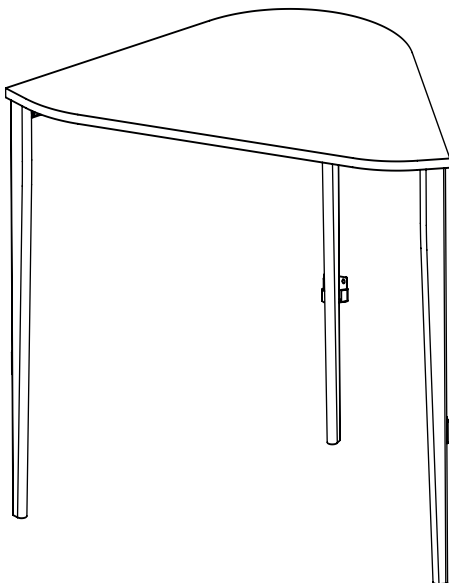

oder 1x Tisch

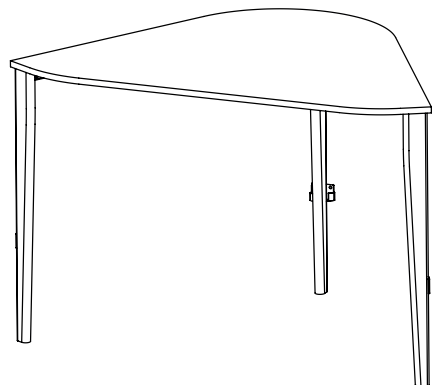

MONTAGEANLEITUNG WORKTABLE UND STEHTISCH MIT PANELS

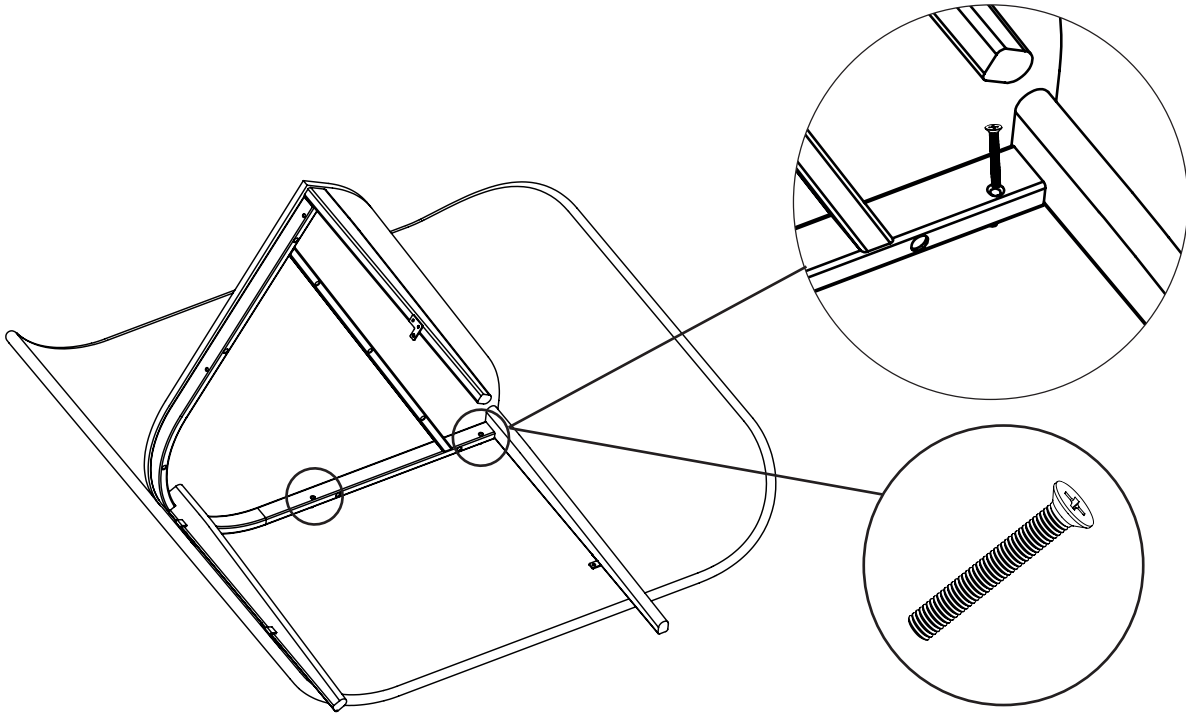

MONTAGESCHRITT 1

Legen Sie das rechte Panel auf einen weichen, sauberen Untergrund wie beispielsweise eine Decke und positionieren Sie den Worktable oder Stehtisch seitlich darauf. Richten Sie das Gestell an den beiden oberen Anschraubstellen des Panels aus und schrauben Sie es mit Hilfe der zwei M5x40 Schrauben am Panel fest.

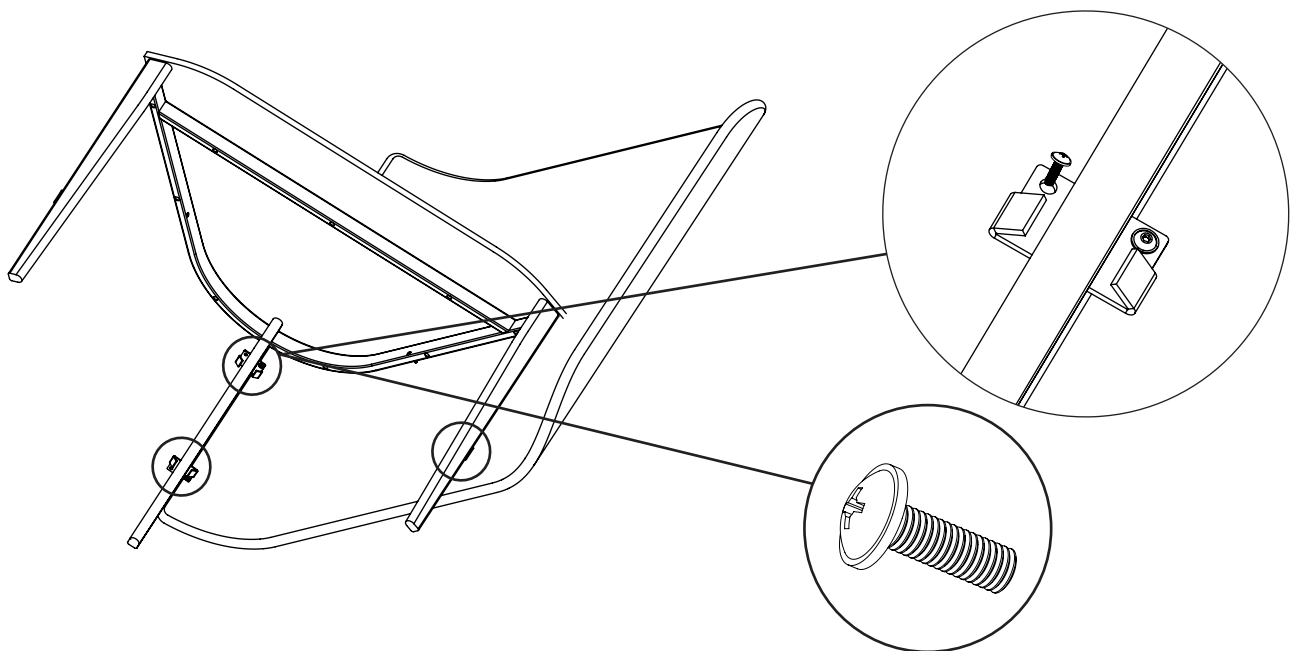

MONTAGESCHRITT 2.

Schrauben Sie nun die drei Anschraubblaschen an beiden Tischbeinen mit Hilfe der M5x20 Schrauben an das Panel.

MONTAGEANLEITUNG WORKTABLE UND STEHTISCH MIT PANELS

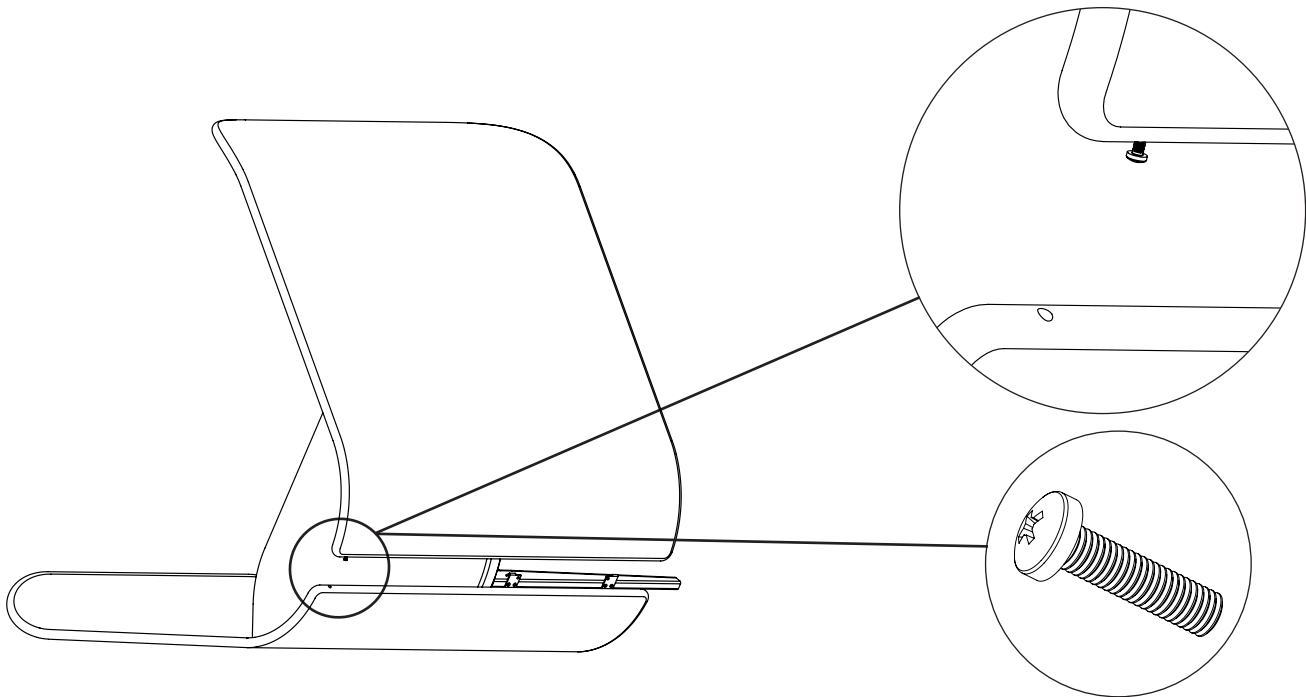

MONTAGESCHRITT 3

Positionieren Sie die M5x35 Schraube am dafür vorgesehenen Gewinde des linken Panels und ziehen Sie die Schraube entsprechend fest. Montieren Sie nun das linke Panel wie in den Montageschritten 1. und 2. beschrieben.

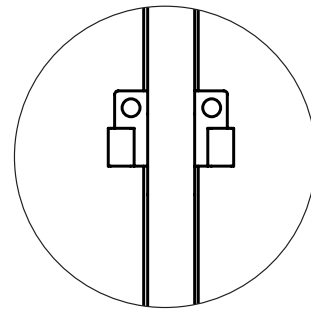
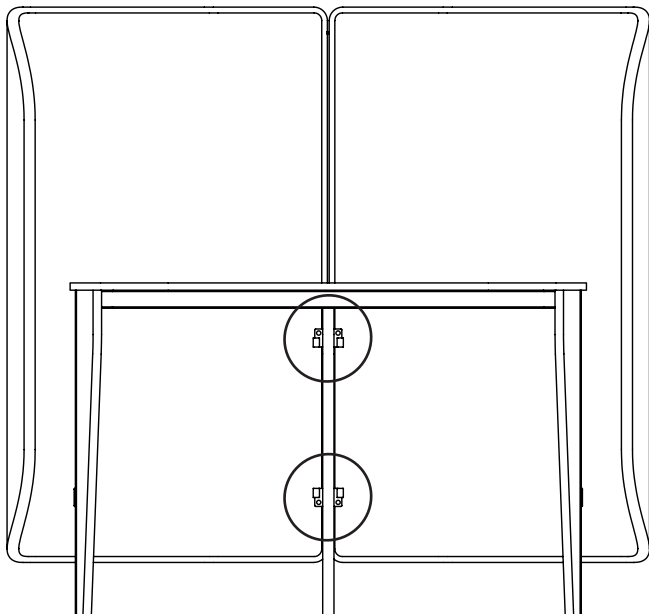

Mit Kabelkanal

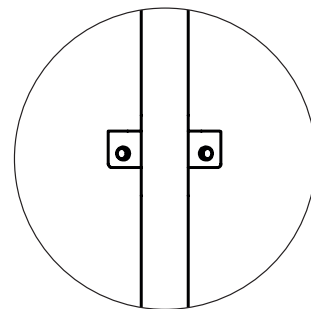

Ohne Kabelkanal

MONTAGESCHRITT 4

Drehen Sie den Tisch vorsichtig um und stellen ihn auf die Beine. Bei Bestellung eines Kabelkanals, beachten Sie bitte die Hinweise in Montageschritt 5.

MONTAGEANLEITUNG WORKTABLE UND STEHTISCH MIT PANELS

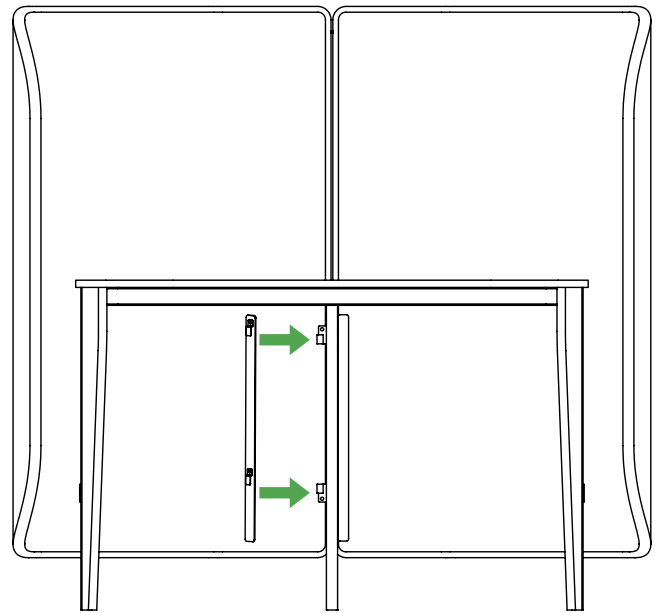
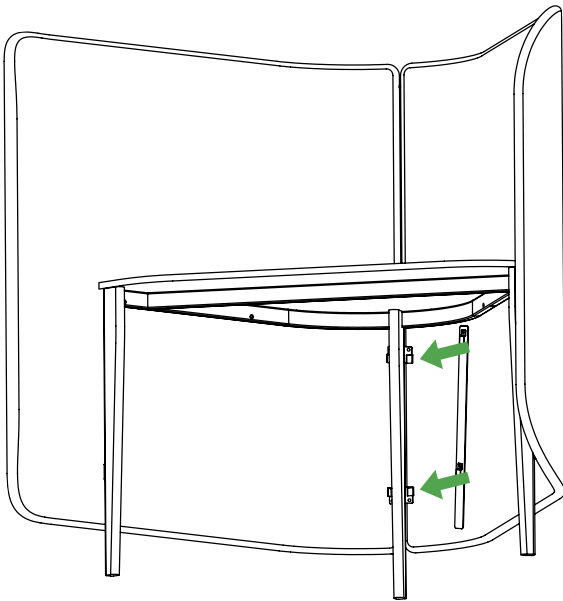

MONTAGESCHRITT 5

Zur Befestigung des optionalen Kabelkanals hängen Sie die beiden Leisten einfach auf der rechten und linken Rückseite entlang des hinteren Tischbeines ein.

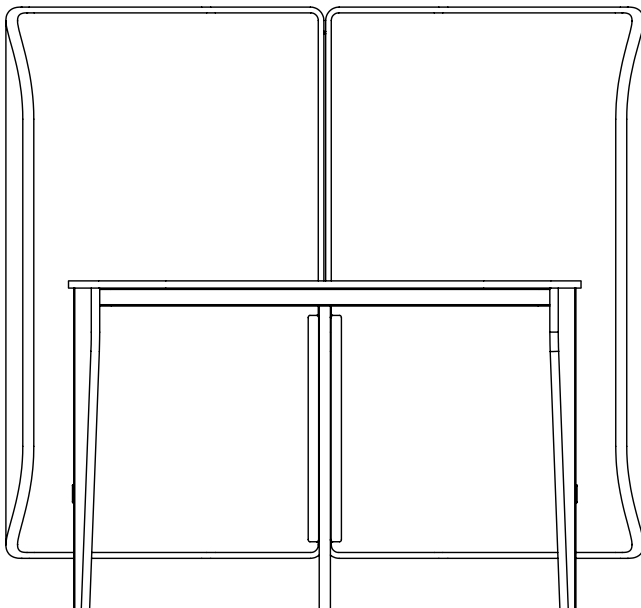

ZUSATZINFORMATIONEN

ALLGEMEINE INFORMATIONEN ZUM AUFBAU

Die Montageanleitung dient als allgemeine Richtlinie zur Montage Ihres cellulars

- Beschriebene Arbeitsabläufe sind bei allen cellular Sitzmöbeln und Tischen zu beachten
- Die zur Montage vorgeschlagenen Montagewerkzeuge sind lediglich Empfehlungen der Brunner GmbH
- Zur Montage dürfen ausschließlich mitgelieferte Materialien eingesetzt werden
- Die Brunner GmbH schließt jegliche Gewährleistung auf Schäden aus, die im Zuge der Montage entstehen

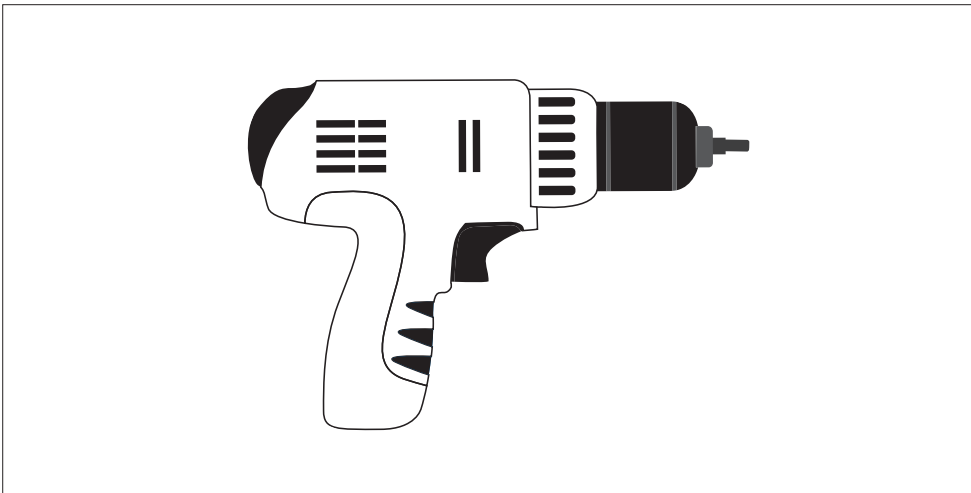

MONTAGEWERKZEUG FÜR DAS CELLULAR

Akkuschauber mit Inbus- und Kreuzschlitz-Einsatz

PFLEGEHINWEISE – PULVERBESCHICHTETE UNTERGESTELLE

Bei normaler Beanspruchung reicht es aus, wenn die pulverbeschichteten Oberflächen mit einem sauberen, weichen, leicht angefeuchteten Tuch abgerieben werden. Stellen mit besonderer Verschmutzung können mit einem handelsüblichen, fettlösenden Allzweckreiniger gereinigt werden. Keinesfalls dürfen jedoch scheuernde Reinigungsmittel sowie WC- oder Sanitärreiniger verwendet werden, da diese die pulverbeschichtete Oberfläche beschädigen können. Ebenso dürfen keine sauren oder alkalischen Reinigungsmittel sowie organische Lösungsmittel eingesetzt werden. Bitte nutzen Sie zur Reinigung ausschließlich weiche Baumwolltücher und verzichten Sie unbedingt auf den Einsatz von Kunststoffschwämmen, Stahlwolle oder Dampfstrahlgeräten, welche die Oberfläche dauerhaft beschädigen können. Oberflächen der Gleiter sind regelmäßig von grobem Schmutz oder Ablagerungen zu säubern.

PFLEGEHINWEISE – BEZUGSSTOFFE UND LEDER

Bezugsstoffe sollten mit einem weichen Aufsatz regelmäßig abgesaugt werden. Zur Entfernung von Flecken- und Schmutzablagerungen empfehlen wir den Reinigungs- und Pflegehinweisen des Stoffherstellers zu folgen. Bei normaler Beanspruchung reicht es aus, wenn Sie den Lederbezug mit einem trockenen oder leicht angefeuchteten Tuch abwischen. Bei angetrockneten Verschmutzungen reinigen Sie die Stelle am Besten mit einer schwachen Neutralseifenlösung und einem weichen Stofftuch. Anschließend entfernen Sie die Seifenlauge mit einem feuchten Tuch. Der Lederbezug darf keinesfalls mit handelsüblichen Reinigungsmitteln (Geschirrspülmittel, Allzweckreiniger etc.) behandelt werden, da die Lederoberfläche (Imprägnierung/Appretur) unwiederbringlich beschädigt wird. Ebenso dürfen keine Lösungsmittel, Reinigungsbenzin, Fleckenlöser, Spiritus, Schuhcreme oder Ähnliches benutzt werden. Zur Reinigung Ihrer Lederbezüge bieten wir ein geeignetes Pflegeset an.

Hinweise

Details, Preise und Geschäftsbedingungen entnehmen Sie der aktuellen Preisliste. Technische Änderungen, Irrtümer und Farbabweichungen vorbehalten. Einige Modelle sind als mehrpreispflichtige Sonderausführungen abgebildet.

Impressum

Produktdesign:
Archirivolto

Abbildungen:
Andreas Stapel . Brunner GmbH

Text:
Kerstin Lamprecht . Hanne Haaf . Brunner GmbH

Gestaltung:
Kerstin Lamprecht . Brunner GmbH

Zentrale

Selmer GmbH Objekteinrichtungen • Wenger Straße 3 • A-5203 Köstendorf
Tel.: 06216 20210 • Fax: 06216 20210-60 • info@selmer.at • www.selmer.at

Niederlassung Wien

In der Heumühle • Heumühlgasse 9/69 • A-1040 Wien
Tel.: 01 585 1525-20 • Fax: 01 585 1525-60 • heumuehle@selmer.at • www.heumuehle.at